

# Tilt Test [TTP2]

Technologie und Erfahrung garantieren „einzigartige Leistung“



## TILT TEST

### Häufige Verwendung

Abteilung Kardiologie

Einheit der Synkope





DIGITALE DISPLAY ZUR PRÄZISEN UND SOFORTIGEN ANZEIGE DES NEIGUNGSWINKELS



ELEKTROMECHANISCHER SCHNELLENTRIEGLUNGS-HEBEL



FUSSBEDIENELEMENTE ZUR EINSTELLUNG DES NEIGUNGSWINKELS



RÄDER FÜR DEN TRANSPORT UND PARK- UND NIVELLIERFÜSSE.

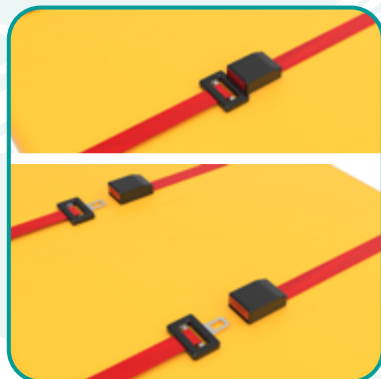

SICHERHEITSGURTE MIT QUICK RELEASE-SYSTEM

## Vorteile

- Die motorisierte dynamische Ebene, die normalerweise für passive Haltungsvariationen oder Neigungstests verwendet wird. Es findet darüber hinaus Anwendung in Bereichen wie: Physiotherapie, Rehabilitation, Ultraschalluntersuchungen und überall dort, wo es notwendig ist, einen Patienten in einem optimalen postulären Zustand zu untersuchen.
- Der Rahmen besteht aus dicken Stahlprofilen, CNC-bearbeitet und mit duroplastischen Epoxidpulvern lackiert.
- Die Auskleidung der Liegefläche besteht aus abwaschbarem und vollständig desinfizierbarem Kunstledermaterial mit handelsüblichen Reinigungsmitteln und medizinischen OP-Hilfsmitteln. Stoff entwickelt und zertifiziert mit antibakteriellen und antimykotischen Eigenschaften. Angenehm im Griff und extrem widerstandsfähig, hat es elastische Eigenschaften und folgt der physiologischen Thermoformung der Kissen. Erhältlich in einer großen Auswahl an Farben gemäß Musterkarte.
- Polsterung aus unverformbarem und waschbarem Polyurethanschaum.
- In die Struktur integrierte Fußstütze mit halbstarre Basis und transparentem PVC-Schutz mit hoher Dicke.
- Motoreinheit mit großer Kapazität, die mit Niederspannung betrieben und über Fußsteuerungen bedient wird, sorgt für die Variation der dynamischen Ebene. Darüber hinaus folgen zwei Stickstoffkolben der Rotation der dynamischen Ebene und begünstigen eine schnelle und präzise Haltungsänderung ohne plötzliche Beschleunigungen.
- Besonderes Augenmerk wird auf Sicherheitsaspekte gelegt. Die dynamische Liege TTPD2 ist in der Tat mit zwei Systemen für die schnelle Rückkehr der Liege in die klinostatische Position ausgestattet. Die erste Sicherheitsvorrichtung ist mit dem Motor verbunden und ermöglicht durch leichtes Drücken eines Hebels die schnelle Rückkehr des Tisches in die horizontale Position. Das zweite Sicherheitssystem ist elektronisch und sorgt über einen Notknopf für die automatische Rückkehr des Verdecks in die Liegeposition (siehe Zubehör TTPE).

## Standard Ausstattung

- Schwenkräder für den Transport.
- Park- und Nivellierfüße.
- Linearaktuator für Tischbewegung.
- Bewegungsstoßdämpfervorrichtung.
- Abgesenkte Matratze mit hoher Dichte.
- Feuerfeste Kunstlederbeschichtung UNI 9175/87 und 9175FA-1/94 Klasse 11M - Gerätecode AC87/1.
- Digitalanzeige mit Positionsanzeige in Gradeinheit.
- Elektromechanische Schnellentriegelung im spannungslosen Zustand.
- Einseitiger Griff.
- Schnellverschluss-Sicherheitsgurt-Set.
- Doppelpedal-Fernbedienung und flexibles Anschlusskabel.
- Vorbereitungen für Zubehör.
- Leuchtender zweipoliger thermischer Schutzschalter.
- Äquipotentialknoten.
- Nenngeschwindigkeit bergauf 10° alle 2,5".
- Nenngeschwindigkeit bergab 10° alle 1,75".
- Nottaste für dynamische Liege, automatische schnelle (0°) Rückenlage, mit leuchtender LED. - Ausstattungscod TTPE.

## Bewegungen

### KLINOSTATISCHE POSITION LIEGEFLÄCHE



### MAX ORTHOSTATISMUS 85°



### TRENDELENBURG



**Sie möchten die Farbe der Polsterung oder des Rahmens verändern?**

Scannen oder klicken Sie auf den QR-Code und finden Sie heraus, wie Sie das Gerät anhand unserer Farbkarte personalisieren können.



## Bewegungen

DIE MOTORISIERTE DYNAMISCHE FLÄCHE  
ZEICHNET SICH DURCH EINE HOHE AUSLENKUNG AUS  
AB +85° (STANDPOSITION)  
BIS -20 (TRENDELENBURG)

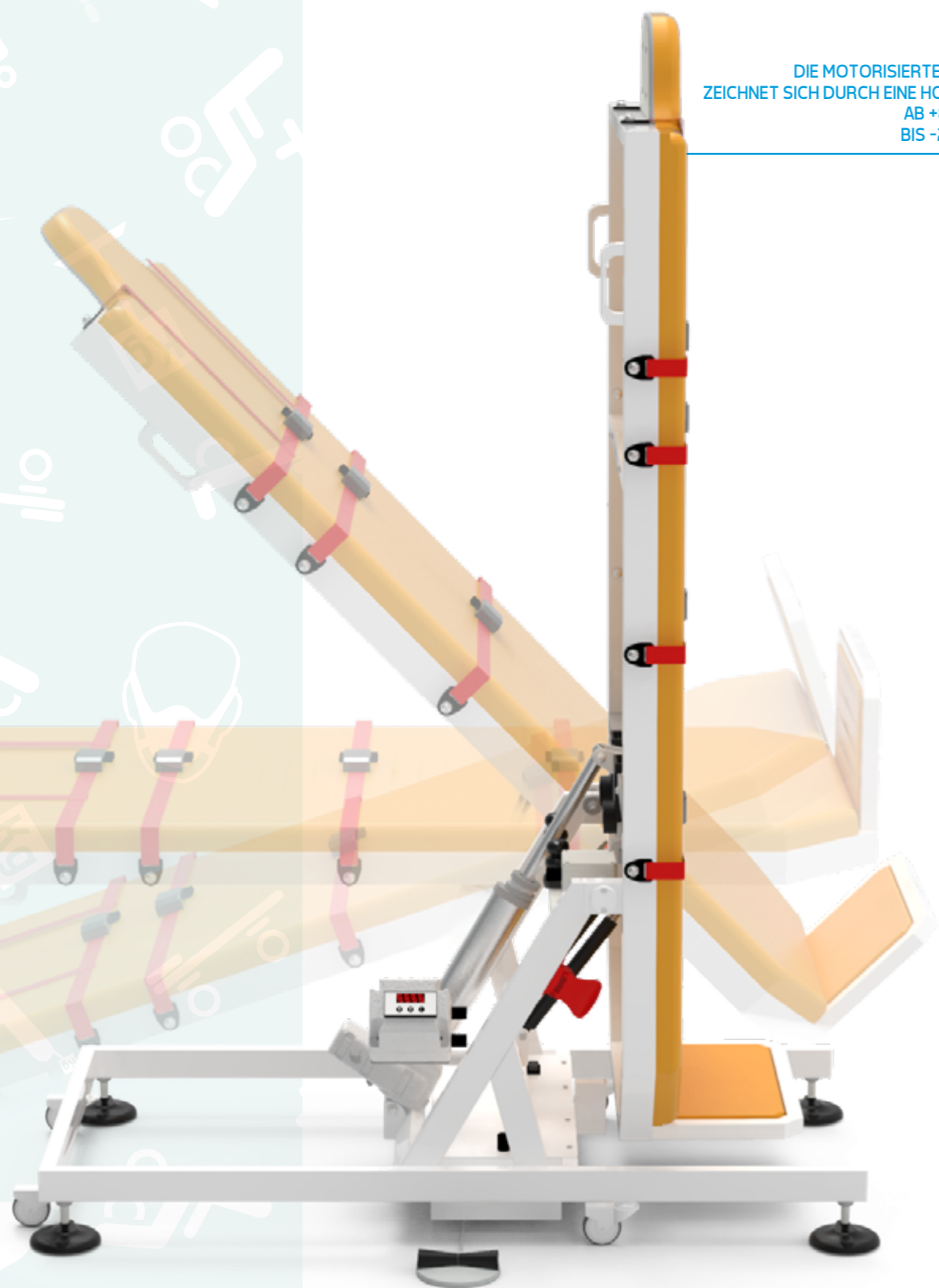

## Empfohlenes Zubehör



## TTSP



Höhen- und neigungsverstellbare Armlehne für dynamischen Schiebetisch.

## TTPR



Motorisiertes, höhenverstellbares Trittbrett.

## TTUP



Sicherheitsgurte für die Pädiatrie.

## TTAF

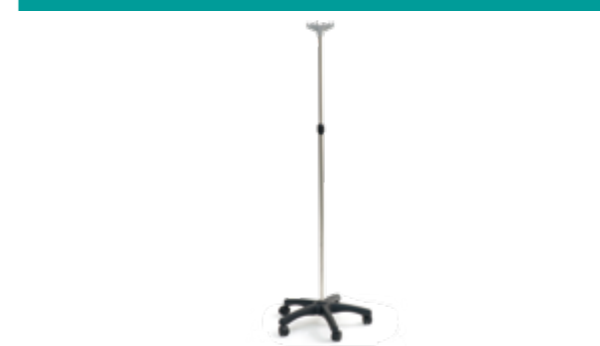

Infusionsständer auf Rädern.

## TTGC



Pufferbatterie

## TTSV

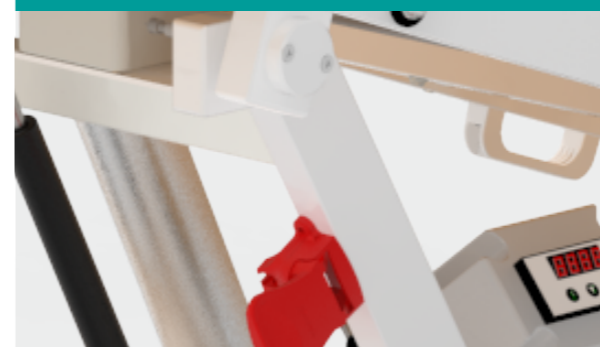

Speed Version mit 2 mitgelieferten Motoren, die es ermöglichen, den Schritt zu reduzieren und die Bewegungsgeschwindigkeit zu erhöhen.

## TTPE



Nottaste für dynamische Liege, automatische schnelle (0°) Rückenlage, mit leuchtender LED.

## Tabelle Abmessungen

## Versione Standard

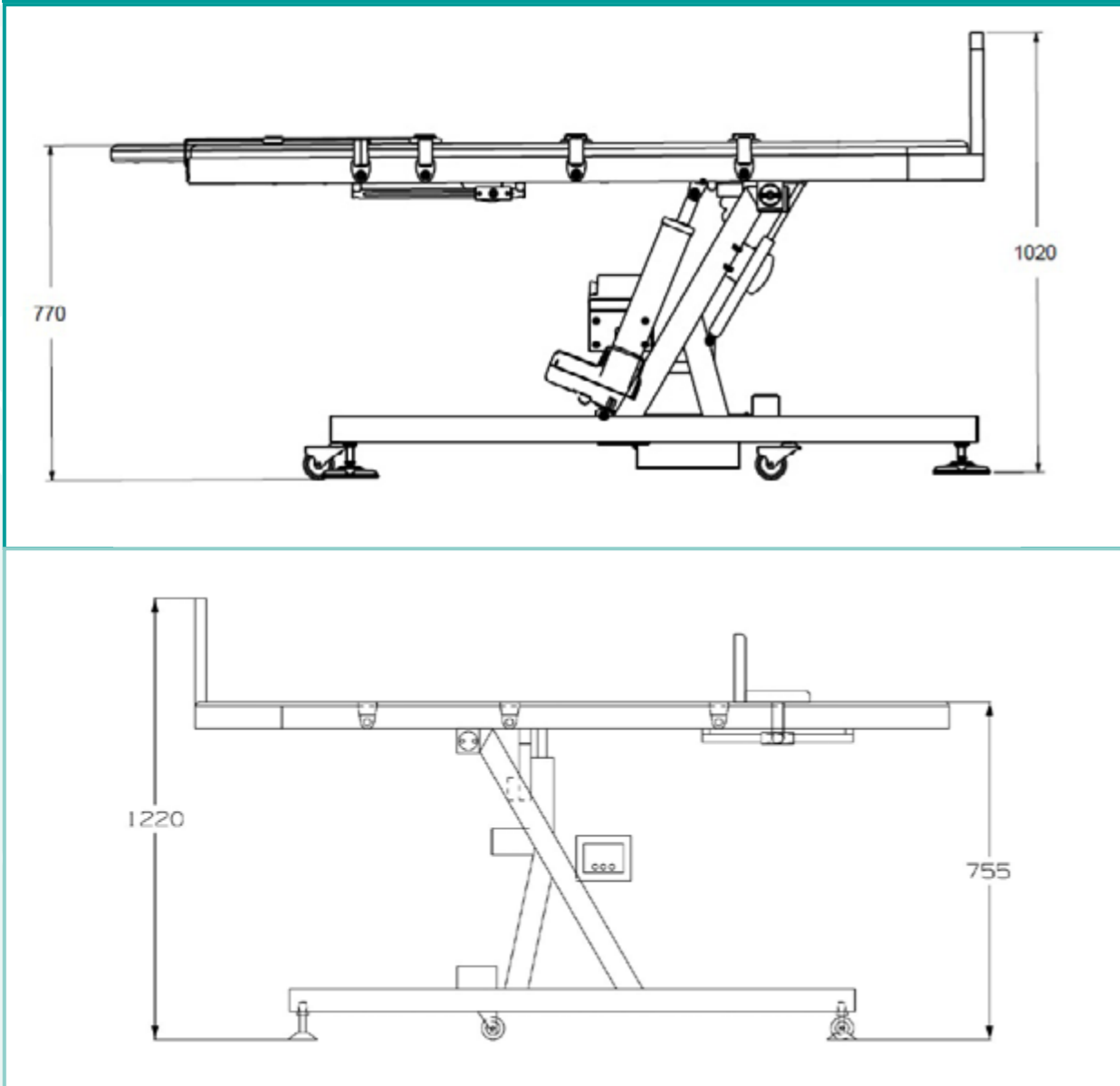

## Datenblatt

Code CND	Z120616
Fortlaufende Zahl / R	90637/R
Code des Produkts	GB0030.SP
Verwendungszweck	tilt test
Hersteller	GARDHEN BILANCE SRL
Gewicht des Tilt Tests	100 kg
maximale Kapazität	160 kg
Räder	Nr. 4 schwenkbar Ø 60 mm
Park- und Nivellierfüße.	Mittels verstellbarer Füße
Stromversorgung	Gewicht des Tilt Test
Absorption max	200 W
Isolierung	IP 54
Betriebstemperatur	-10° +40°
Nenngeschwindigkeit bergauf 10° alle 2,5"	Standard Ausstattung
Nenngeschwindigkeit bergab 10° alle 1,75"	Standard Ausstattung
Nenngeschwindigkeit bergauf 10° alle 1,5"	(mit TTSV-Zubehör)
Nenngeschwindigkeit bergab 10° alle 0,7"	(mit TTSV-Zubehör)
Nenngeschwindigkeit bergab mit Schnellentriegler	10° alle 0.3"
Netzwerkausschluss	Durch leuchtenden zweipoligen thermischen Schutzschalter.
Äquipotentialität	Knotenklemme
Sicherheit	<ul style="list-style-type: none"> <li>• Elektromechanische Vorrichtung zum schnellen Lösen des Verdeckes bei fehlender elektrischer Spannung.</li> <li>• Wärmeschutz.</li> <li>• Sicherheitsmutter.</li> <li>• Nr. 3 verstellbare Rückhaltegurte mit Schnellverschluss für Erwachsene und Kinder</li> </ul>
Anzeige in Grad	Durch Digitalanzeige mit gradgenauer Ablesung mit hellen LEDs. Ziffer H 20 mm
Kraft max	7000 N
Betriebsbefehle	Doppelpedal-Druckknopf <ul style="list-style-type: none"> <li>• Für die Drehung der Ebene</li> <li>• Zur Höhenverstellung der Ebene</li> </ul>
ORTHOSTATISMUS	+85°
Trendelenburg	-20°

## HAUPTKABEL



Typ F - Schuko



Typ L - 16A



Typ I - Australien



Typ B - Canada und USA



Type G - UK Stecker

Informationen zu Zertifizierungen finden Sie im Abschnitt „Zertifizierungen und Qualitätssystem“.

Die in diesem Blatt reproduzierten Bilder sind rein indikativ und die Maßwerte sind nominell. Der Hersteller behält sich das Recht vor, Änderungen an den Projekten ohne Vorankündigung vorzunehmen. Informationen zur Identifizierung der Standardausrüstung und zur Auswahl zusätzlicher Komponenten finden Sie im Zubehörkatalog und / oder in den kommerziellen Angeboten. Bei widersprüchlichen Daten ist der Inhalt der kommerziellen Angebote maßgebend.

Abt. DE\_7 bez. 27/06/2022