

# Stephen H Infinity 1.0

VERSIONE OLEODINAMICA



POLTRONE

Uso Frequente

Prelievo  
Vaccini  
Trasfusionale  
Polifunzionali  
Terapia infusione  
Oncologia  
Day Hospital  
Donazione sangue  
Pronto soccorso  
Dialisi  
Trasporto pazienti  
Dermatologia  
Cosmetica



**TECNOLOGIA & COMFORT**

con maggiore lunghezza  
del piano di giacitura



[www.gardhenbalance.it](http://www.gardhenbalance.it)



# Poltrona con **ACCOMODAMENTO FRONTALE** senza ostacoli e in totale sicurezza

## POGGIATESTA

Regolabile in altezza compatibile per pazienti di ogni statura.

## SCHIENALE

Ergonomico con imbottitura a densità differenziata garantisce il massimo comfort.

## BRACCIOLI

A regolazione multipla, ergonomici e con rivestimento privo di cuciture.

## FRENO A PEDALE

Con sistema direzionale.

## RUOTE

Estrema stabilità anche durante il **trasferimento** con paziente a bordo.

## ALTEZZA VARIABILE

**Regolazione in altezza** tramite pompa idraulica con azionamento a pedali

## POGGIAGAMBE

A **scomparsa totale** sotto la seduta. Permette al paziente di accomodarsi al dispositivo frontalmente senza ostacoli. Poggiagambe con **maggiore estensione** ( 525 mm).



## Estensione maggiorata del poggiatesta

Il poggiatesta è stato progettato con un'estensione maggiore, raggiungendo una lunghezza in massima estensione di 525 mm, questa innovazione, unita all'accomodamento ottimizzato, garantisce un ulteriore comfort per il paziente; nello specifico a coloro di alta statura e con difficoltà motorie.



## Accomodamento ottimizzato

Grazie ad una soluzione geometrica evoluta la sezione "gambale", quando posta verticalmente (90°), scompare sotto la seduta. Ciò permette al paziente di accomodarsi sulla poltrona con gli arti inferiori perfettamente perpendicolari alla seduta stessa con ogni conseguente vantaggio posturale che ne deriva.

Tutti i pazienti quindi, anche quelli con difficoltà motorie, potranno facilmente accomodarsi e rialzarsi dalla poltrona, anche frontalmente, assumendo una postura sempre corretta.



Come si evince dall'illustrazione si apprezza il sistema della sezione gambale a scomparsa.

Vista l'assenza di sporgenze rispetto alla seduta, il dispositivo consente al paziente di potersi accomodare in totale sicurezza.



### Vantaggi

- Telaio antiribaltamento in ogni condizione operativa.
- Mediante pantografo è possibile regolare la sezione gambale della poltrona inclinandola a 90° rispetto alla seduta e rendendola a scomparsa. Questa posizione consente un accomodamento frontale agevole anche ai pazienti con difficoltà motoria.
- L'estensione della sezione gambe è maggiorata per migliorare raggiungendo, in piena estensione, una lunghezza di 525 mm. Innovazione progettata per venire in contro alle esigenze del paziente alto migliorandone il comfort.
- La poltrona accoglie una vasta gamma di accessori in grado implementare le funzionalità ed il comfort (consultare il catalogo accessori).
- Il rivestimento consente una sanificazione completa con presidi medico chirurgici e detergenti di uso comune, funzionale a ridurre le infezioni crociate.
- Il piano di giacitura è composto da cuscini soft foam senza cuciture, grazie ai quali è assicurata un'eccellente postura anatomica con effetto preventivo delle lesioni da decubito.
- Rivestimento: con proprietà antibatteriche, ignifugo classe 11M, antimicotico, ecologico, latex free, senza ftalati e resistente a: alcool, perossido di idrogeno, ipoclorito di sodio max 5%, numerosi altri disinfettanti di uso comune, liquidi e sostanze fisiologiche.
- Sistema frenante direzionale utile a garantire stabilità al dispositivo.
- Portata massima 200 kg.





## Dotazioni di serie

- Telaio in acciaio verniciato a polveri termoindurenti antibatteriche con vasto assortimento di colori.
- Piano suddiviso in 3 sezioni: schienale, seduta e gambe.
- Trendelenburg 0-15°.
- Regolazione dell'altezza variabile tramite pompa idraulica con azionamento a pedali.
- Sezione schienale reclinabile con comandi del movimento su entrambi i lati e solidale con la sezione gambale.
- Sezione gambale: 90° rispetto alla seduta - Codice dotazione AC63.
- I braccioli sono imbottiti e rivestiti in tessuto morbido. Grazie ad un morsetto speciale sono: solidali e sincroni al movimento dello schienale, girevoli, regolabili in altezza, asportabili, ribaltabili, inclinabili verso l'alto e verso il basso, scorrevoli orizzontalmente - Codice dotazione AC30/C1
- Poggiatesta regolabile in altezza. con sistema anti rimozione
- Rivestimento in similpelle classe IIM, materiale sanificabile con detergenti di uso comune e presidi medico chirurgici, con proprietà antibatteriche, antimicotiche, antimacchia. Personalizzazione del colore su richiesta - Codice dotazione AC87/1.
- Nr. 4 ruote durevoli, antistatiche, inossidabili, girevoli Ø 125 mm.
- Freno simultaneo su due ruote posteriori in acciaio zincato - Codice dotazione AC1P1G.
- Maniglione di spinta su schienale - Codice dotazione AC56/C.
- Portarotolo - Codice dotazione AC11.
- Cuscini realizzati in soft foam.
- Cover in ABS per base - Codice dotazione AC83/C.
- Cover in ABS per seduta - Codice dotazione AC84/C.
- Cover in ABS per schienale - Codice dotazione AC86/C.



### Vuoi modificare il colore del rivestimento o del telaio?

Scansiona o clicca il QR code e scopri come personalizzare il dispositivo consultando la nostra scheda colori.





## Movimento braccioli



■ FIG. 1/2 - MOVIMENTO SOLIDALE ALLO SCHIENALE

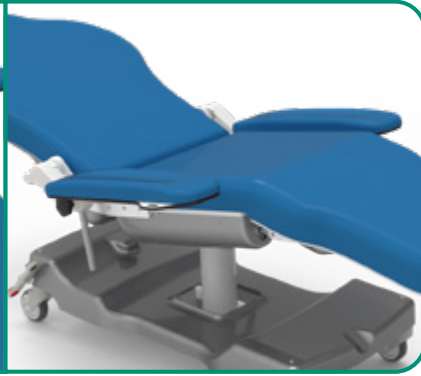

■ FIG. 3 - GIREVOLE



■ FIG. 4 - REGOLAZIONE ALTEZZA



■ FIG. 5 - ASPORTABILE



■ FIG. 6 - RIBALTABILE  
INGRESSO FACILITATO



■ FIG. 7 - INCLINABILI



■ FIG. 8 - SCORREVOLE  
ORIZZONTALMENTE



## Movimentazioni



**TRENDELENBURG**



**CLINOSTATICA**



## Tabella dimensioni

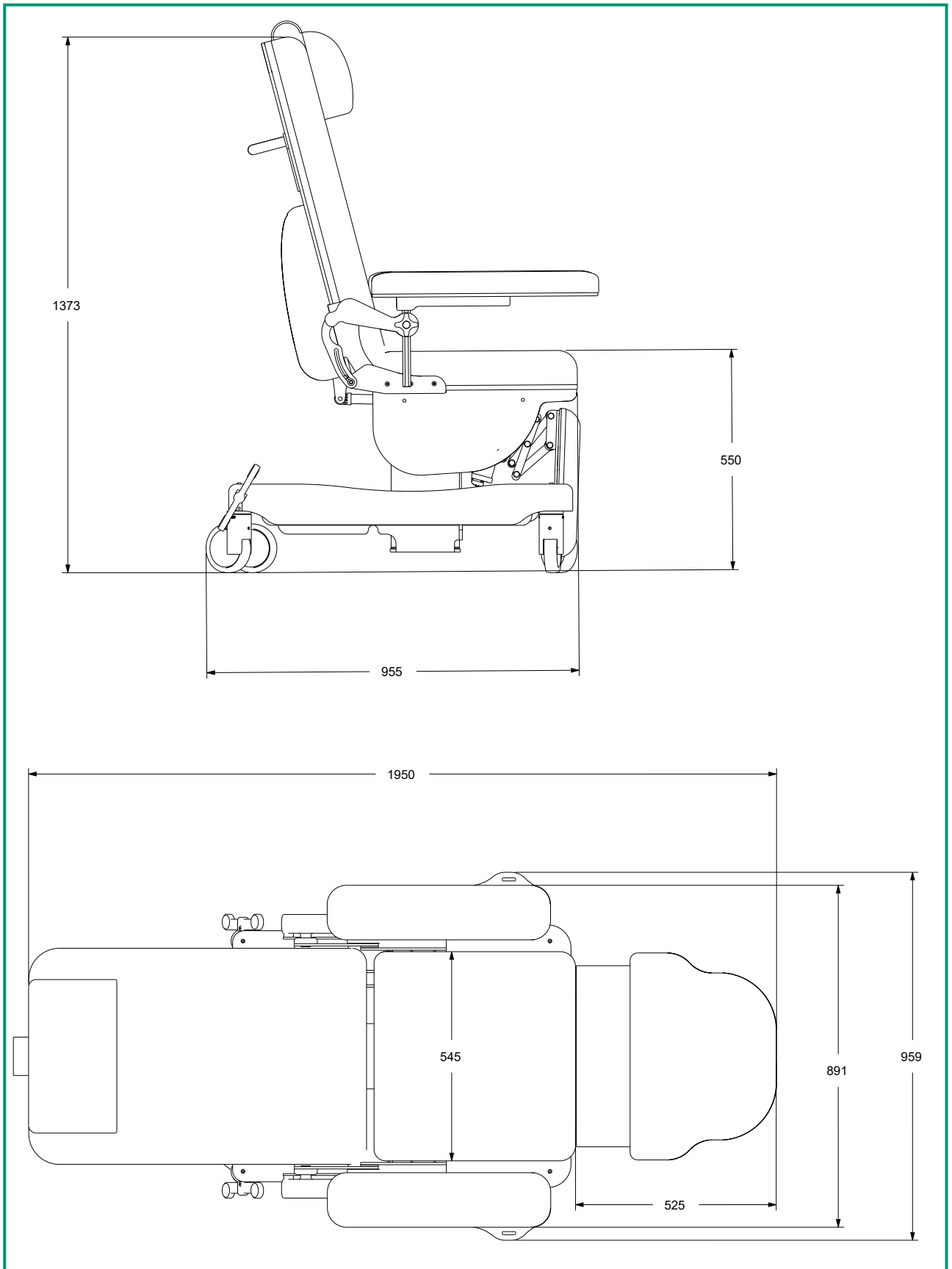

Le dimensioni riportate nei dimensionali sono puramente indicative e potrebbero essere soggette a variazioni.





## Scheda tecnica

EMDN	V08020101
UDI-DI di base	805771740POLPE
N. progressivo/R	2441544/R
Codice Prodotto	<b>GB0406.SP</b> Acciaio verniciato
Destinazione d'uso	Poltrona multifunzione
Produttore	GARDHEN BILANCE SRL
Peso totale	70 kg
Ruote	Nr. 4 inossidabili girevoli da 125 mm con sistema frenante
Portata Massima	200 kg
Carico di Lavoro Sicuro	235 kg

Le immagini riprodotte in questa scheda sono puramente indicative. È facoltà del produttore apportare ai progetti modifiche senza alcun preavviso. Per l'identificazione delle dotazioni di serie e per la scelta di eventuali ulteriori componenti riferirsi al catalogo accessori e/o alle proposte commerciali. In caso di dati discordanti fa fede il contenuto delle proposte commerciali.

Per i riferimenti normativi si invita a consultare il manuale d'uso e la dichiarazione di conformità.

Dep. 353 rev. 27/06/2023