

PS 600.R2

Precisione e affidabilità a servizio del settore orafa



BILANCE DI PRECISIONE E ANALITICHE

Uso frequente

Gioiellerie

Compro oro

Laboratori orafi





PORTE DI COMUNICAZIONE PER LA TRASMISSIONE DEI DATI

Accessorio disponibile



DISPLAY LCD WD-6 LCD

Display supplementare costruito in tecnopolimero. Completo di supporto da tavolo e cavo seriale per collegamento alla bilancia. Il display supplementare è orientabile e quindi permette di mostrare i risultati anche a distanza dalla postazione di lavoro.

Vantaggi

Questa serie rappresenta il nuovo standard delle bilance di precisione, conforme alle specifiche **per la vendita e lavorazione di oro e altri metalli preziosi**. Il nuovo display LCD permette una lettura facilitata dei risultati di pesatura. Dispone di una nuova riga alfanumerica aggiuntiva che permette di mostrare informazioni, messaggi e dati, quali nome prodotto o valore della tara inserita. Dotata di un piatto di pesatura in acciaio inox da 128x128 mm, inoltre possiede anche una robusta protezione di vetro esterna.

Conversione da grammi in carati.

Fornita con il sistema di calibrazione interna e diverse interfacce di comunicazione: 2 x RS 232, USB tipo A, USB tipo B e Wi-Fi opzionale. Possibilità di scambio dati bidirezionale, che permette import e export dei database e delle informazioni tramite chiavetta USB. Ha la possibilità di pesare tramite apposito gancio al di sotto della bilancia stessa ("pesatura sotto-bilancia"). Il sistema di informazioni è diviso in 5 database differenti che permettono il lavoro a diversi utenti con differenti prodotti, e le pesate sono archiviate per future analisi. I database sono i seguenti:

- utenti (fino a 10 utenti);
- prodotti (fino a 1000 prodotti);
- pesate (fino a 1000 pesate);
- tare (fino a 10 tare);
- ALIBI memory (fino a 100.000 pesate).

CONTA PEZZI



SOMMATORIA

CONTROLLO DEL PESO



PICCO

PERCENTUALE



BATTERIA INTERNA

AUTOTEST



DOSAGGIO

DETERMINAZIONE DENSITÀ



STATISTICHE

Dimensioni

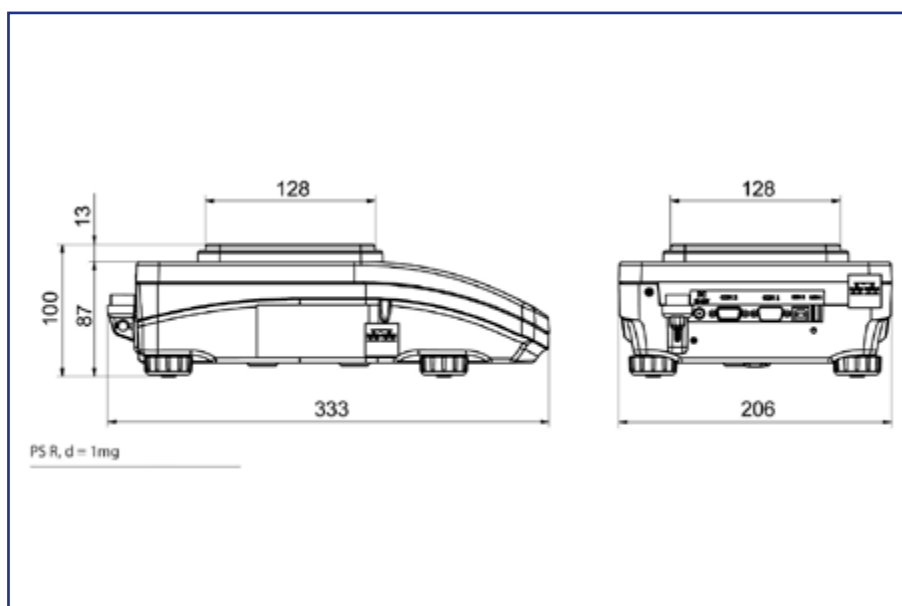

Scheda tecnica

Codice Prodotto	GBEU001
Destinazione d'uso	Sistema di pesatura bilancia di precisione
Portata max	600 g
Pesata min	20 mg
Divisione	0,001 g
Intervallo di tara	-600 g
Intervallo di verifica bilancia [e]	0,01 g
Ripetibilità (Max)	0,0015 g
Ripetibilità (5% Max)	0,0005 g
Linearità	± 0,003 g
Tempo di stabilizzazione	2 s
Calibrazione	Interna (automatica)
Classe OIML	II
Levelling system	Manuale
Display	LCD retroilluminato
Dimensioni del piatto di pesata	128x128 mm
Dimensione del packaging	470x380x336 mm
Peso netto	3,9 kg
Peso lordo	5,5 kg
Interfaccia	2×RS232, USB-A, USB-B, Wi-Fi (opzionale)
Alimentatore	100 ÷ 240 V AC 50 / 60 Hz
Temperatura di lavoro	+10 ÷ +40 °C

Serie PS - Varianti disponibili

Modello	Portata [g]	d [g]	e [g]	Piatto [mm]
PS 200/2000.R2	200/2000	0,001/0,01	0,01/0,1	128x128
PS 210.R2	210	0,001	0,01	128x128
PS 360.R2	360	0,001	0,01	128x128
PS 750.R2	750	0,001	0,01	128x128
PS 1000.R2	1010	0,001	0,01	128x128
PS 2100.R2.M	2100	0,01	0,1	195x195
PS 3500.R2.M	3500	0,01	0,1	195x195
PS 4500.R2.M	4500	0,01	0,1	195x195
PS 6100.R2.M	6100	0,01	0,1	195x195
PS 8100.R2.M	8100	0,01	0,1	195x195
PS 10100.R2.M	10100	0,01	0,1	195x195

Per le certificazioni fare riferimento a quanto specificato nella Sezione "Certificazioni e Sistema qualità"

Le immagini riprodotte in questa scheda sono puramente indicative. È facoltà del produttore apportare ai progetti modifiche senza alcun preavviso.