

Freddy 2.0

Grande capacité et maniabilité extrême



CHARIOT

Usage fréquent

Urgences

Réanimation

Bloc opératoire

Soins intensifs





TIROIR LATÉRAL ESCAMOTABLE

Avantages



- Construction solide, robuste avec des tôles en acier peint avec des poudres epoxy thermodurcissables.
- Accessoires en matériel inoxydable.
- Structure mono-coque et autoportante.
- Roues pivotantes équipées de système coulissant pour une grande maniabilité et facilité de conduite.
- Ce chariot peut être mis en œuvre avec de nombreux accessoires modulaires qui peuvent être positionnés sur les barres DIN sur le périmètre placées sur 3 côtés.
- Plan extractible avec ouverture push and pull.
- Résistance au renversement.
- Table d'appui réalisée en matière plastique sans arêtes vives pour faciliter le nettoyage et la désinfection.
- Tiroirs en tôle d'acier coulissants sur glissières avec fermeture amortie.
- Fermeture des tiroirs centralisée avec clé.
- Les glissières des tiroirs supportent jusqu'à 60 kg.
- Malgré sa petite taille, le chariot a de grandes capacités de stockage.

Équipements de série



- Premier tiroir muni d'un scellé d'inviolabilité.
- 10 scellés autodestructeurs lors du retrait.
- 3 barres DIN standardisées sur les côtés.
- 1 barre DIN standardisée arrière.
- Fermeture centralisée des tiroirs avec clé.
- Double clé.
- 4 roues Ø 125 mm pivotantes inoxydables dont deux avec frein, à double action avec pédale, non marquantes, faible résistance au roulement, très silencieuses, coulissantes sur roulements et grande capacité.
- Pare-chocs d'angle situés sur les 4 coins de la base.
- Plan extractible avec ouverture push and pull.
- Poignées de poussée intégrées dans la couverture.



Mouvements



Accessoires conseillés



ACCF1



Perche à perfusion

ACCF2



Poubelle

ACCF3



Distributeur manuel

ACCF4



Distributeur automatique

ACCF5



Porte-bouteille

ACCF6



Double Plan de support défibrillateur/moniteur



Accessoires conseillés



ACCF7



Porte-flacons

ACCF8



Porte-gants

ACCF9



Récipient pour tranchants

ACCF10



Plan de support défibrillateur/moniteur

ACCF11



Planche de massage cardiaque

ACCF12



Scellé de sécurité jetable non numéroté



Accessoires conseillés



ACCF13



Scellé de sécurité jetable numéroté

ACCF14



Commode modulaire à 6 tiroirs

ACCF15



Kit diviseurs de tiroirs : **ACCF15/1** - 10 compartiments ; **ACCF15/2** - 15 compartiments ; **ACCF15/3** - 20 compartiments ; **ACCF15/4** - 25 compartiments

ACCF16



Fermeture centralisée pouvant être scellée



Tableau des dimensions

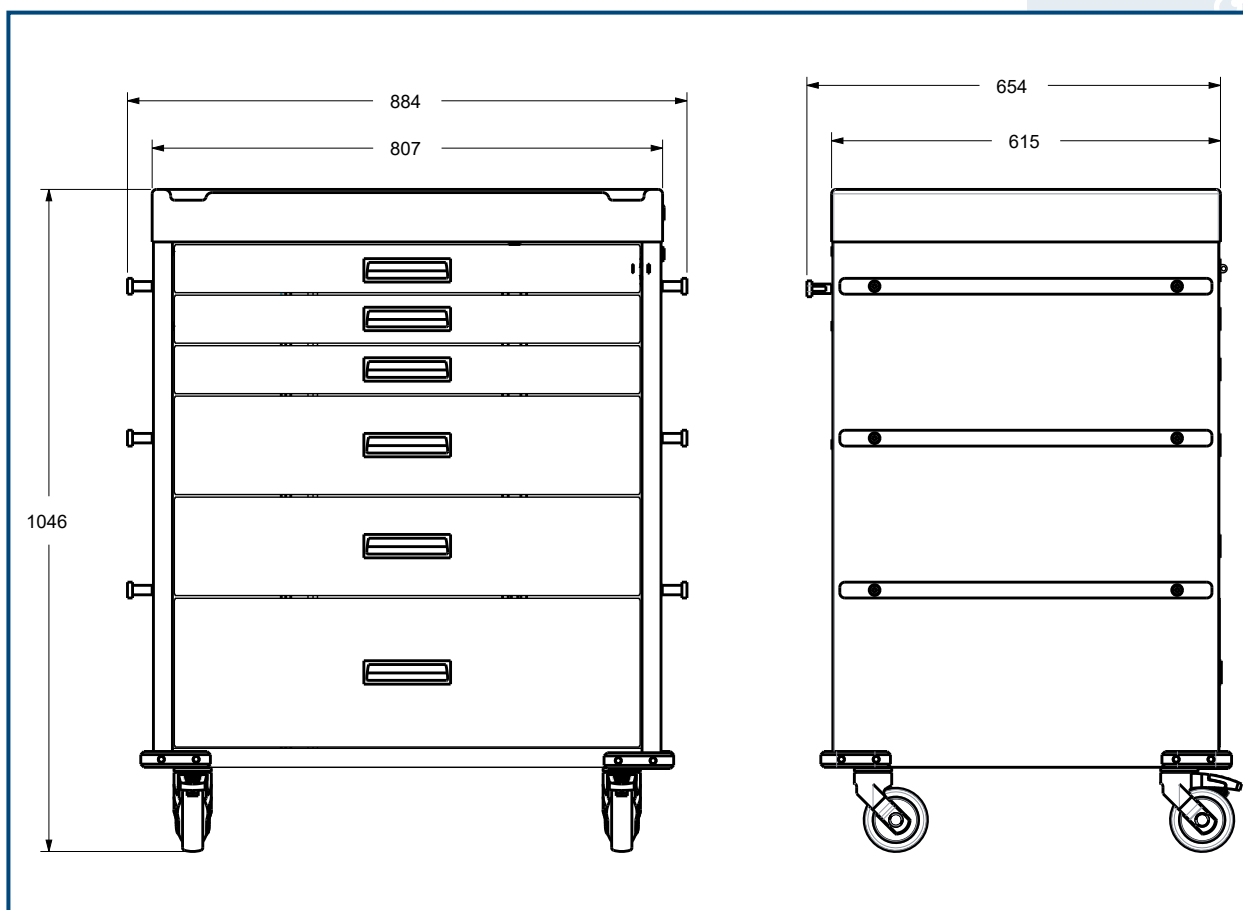

Fiche technique

Code CND	V0899
N° progressif/R	2008381
Code Produit	GB0320.SP-2.0
Utilisation prévue	Chariot d'urgence
Producteur	GARDHEN BILANCE SRL

Pour les certifications, se référer à ce qui est spécifié dans la section « Certifications et Système Qualité »

Les images reproduites dans cette fiche sont purement indicatives. Le fabricant a le droit d'apporter des modifications aux projets sans préavis. Pour identifier les équipements de série et choisir d'éventuels composants complémentaires, se référer au catalogue d'accessoires et/ou aux propositions commerciales. En cas de données contradictoires, le contenu des propositions commerciales fait foi.

Dép. FR_157 rév. 28/06/2022